

KOCIOŁ EVOPELL

wymiana krzywki mechanizmu czyszczącego

instrukcje serwisowe

DEFRO
czyste ciepło 



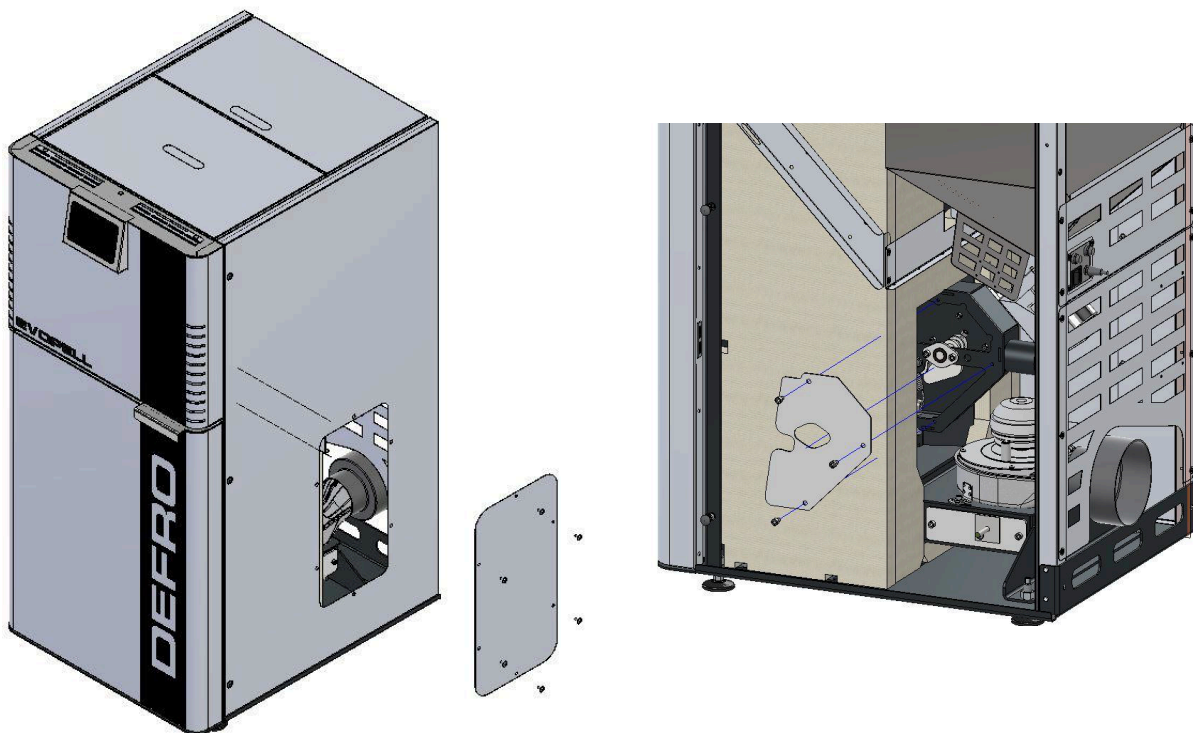

1. Zdemontować rewizję boczną (6x śruba M5 z łbem podkładkowym – klucz imbusowy 3mm)
2. Zdemontować rewizję mechanizmu czyszczącego (3x śruba M6 z łbem podkładkowym – klucz imbusowy 4mm)

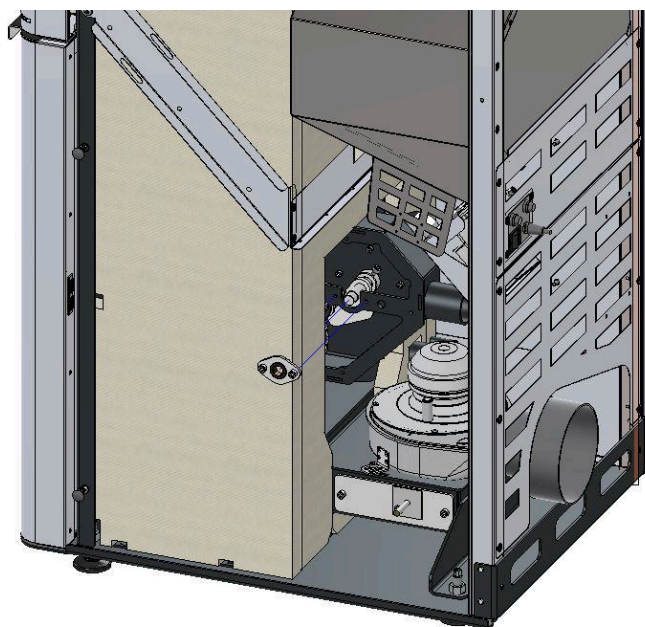

3. Zdemontować osadę krzywki z tuleją ślizgową (2x śruba walcowa M6 – klucz imbusowy 5mm)

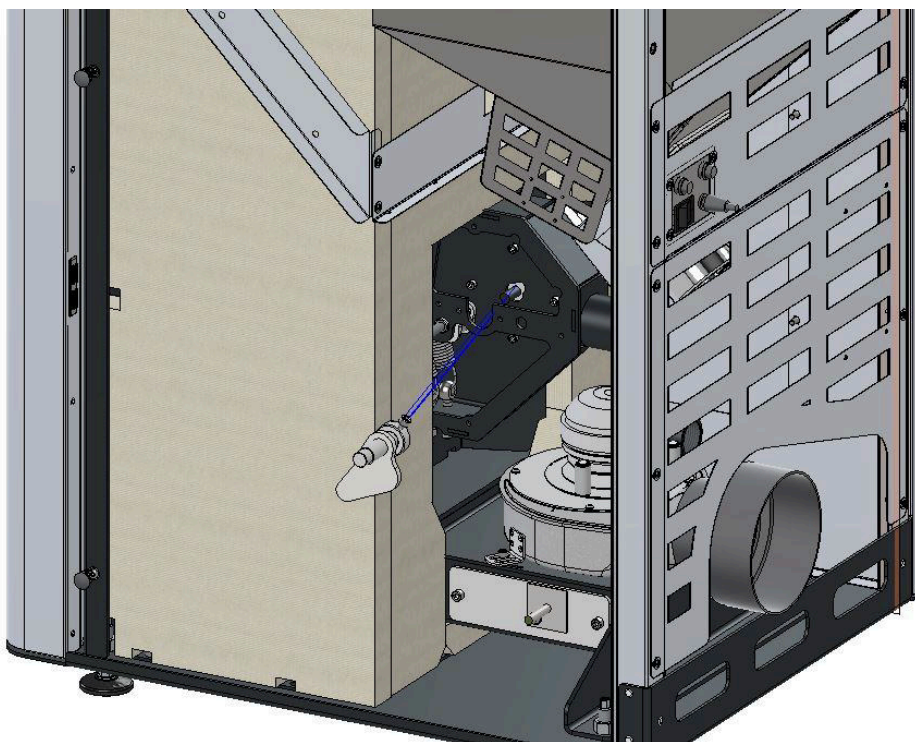

4. Odkręcić śrubę mocującą krzywkę (śruba walcowa M6 - klucz imbusowy 5mm)

5. Zdemontować krzywkę, montaż nowej krzywki w kolejności odwrotnej.

- zwrócić uwagę na prawidłowe zablokowanie krzywki względem wałka motoreduktora - śruba powinna trafić w spłaszczenie na wałku motoreduktora tak, żeby umożliwić przekazanie napędu, dokręcić do wycucia wyraźnego oporu, zabezpieczyć szczeliwem do gwintów

6. Demontaż motoreduktora mechanizmu czyszczącego wiąże się koniecznością ponownego ustawienia pozycji motoreduktora względem obsady, montaż wykonać zgodnie z instrukcją - załącznik nr 2. (wałek motoreduktora powinien być ustawiony współosiowo z tuleją ślizgową po drugiej stronie obsady mechanizmu)



 Ruda Strawczyńska 103A, 26-067 Strawczyn

 41 303 80 85

 serwis@defro.pl

 www.defro.pl

DEFRO
czyste ciepło 